

ZŁĄCZKA KĄTOWA

Seria 57 000

57130 4

Złączka Kątowa 4 mm



- Korpus i wtyk wykonane z niklowanego mosiądzu
- Nitrylowe uszczelnienie (EPDM jako wykonanie specjalne)
- Zakres ciśnienia do 20 bar
- Zakres temperatury od -20 do + 80°C

OPIS PRODUKTU

Seria 57000 jest wykonana z metalu, zapewniającego solidność i wysoką wydajność. Jest szczególnie odpowiednia dla środowisk o silnych wibracjach, tarcu czy iskrzeniu podczas spawania.

SPECYFIKACJA TECHNICZNA

Kształt korpusu	L
Materiał korpusu	Mosiądz niklowany
Materiał uszczelnienia	NBR
Materiał wtyku	Mosiądz niklowany
Max. temperatura pracy	80 °C
Max. zakresu ciśnienia	80 bar
Min. temperatura pracy	-20 °C
Min. zakresu ciśnienia	-0,99 bar
Wielkość opakowania	10 szt
Zewnętrzna średnica przewodu	4 mm

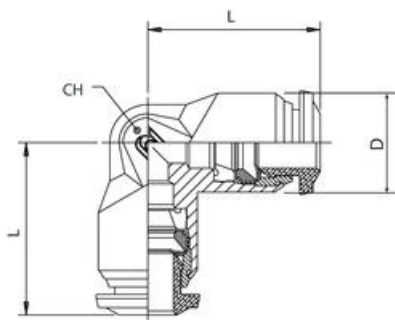

	L	CH	D
57130 4	17,0	9	10
57130 5	20,0	11	12,5
57130 6	21,0	11	12,5
57130 8	22,5	13	14
57130 10	26,5	16	17
57130 12	30,5	19	21,5
57130 14	32,5	19	21,5