

## 12V DC 1-FAZOWY, QS10

Zasilacz DIMENSION Q

QS10.121

ZASILACZ IMPULS. 12-15VDC/12A

- Prąd wyjściowy do 15 A
- Sprawność do 92%
- Szerokość 60 mm



### OPIS PRODUKTU

Seria QSeries jest częścią rodziny Dimension, istniejącej obok serii C o niższych parametrach. Dzięki krótkotrwałej mocy szczytowej na poziomie 150% i wbudowanym dużym kondensatorom wyjściowym, funkcje te pomagają w uruchamianiu silników, ładowaniu kondensatorów i absorbowaniu energii zwrotnej, a często umożliwiają zastosowanie urządzenia o niższej klasie mocy. Wysoka odporność na stany przejściowe i przepięcia, a także niska emisja elektromagnetyczna, umożliwiają zastosowanie w niemal każdym środowisku. Zintegrowany kontroler mocy wyjściowej, szeroki zakres napięcia wejściowego i praktycznie zerowy prąd rozruchowy sprawiają, że instalacja i użytkowanie są proste. Diagnostyka jest łatwa dzięki suchemu stykowi DC-ok, zielonej diodzie LED DC-ok i czerwonej diodzie LED przeciążenia. Unikalne, szybkozłączne zaciski sprężynowe umożliwiają bezpieczną i szybką instalację, a szereg certyfikatów dla różnorodnych zastosowań sprawia, że urządzenie to nadaje się do niemal każdej aplikacji.

### SPECYFIKACJA TECHNICZNA

Aktywny filtr (PFC)	Tak
Czas podtrzymania przy 120 VAC, pełne obciążenie, typowo	32 ms
Czas podtrzymania przy 230 VAC, pełne obciążenie, typowo	32 ms
Częstotliwość zasilania	50-60 ±6 %
Dopuszczenia	ABS, CB, CE, CSA, GL, UL
Głębokość	117 mm
Liczba faz	1
Maksymalne napięcie wyjściowe	15 V DC
Masa	0,9 kg
Materiał obudowy	Aluminium
Minimalne napięcie wyjściowe	12 V DC

<b>Moc</b>	180 W
<b>MTBF (IEC 61709) 230 V AC, max. obciążenie, +40 °C</b>	631000 h
<b>Napięcie wyjściowe</b>	12 V DC
<b>Napięcie zasilania AC</b>	100-240 V
<b>Napięcie zasilania AC (max)</b>	276 V AC
<b>Napięcie zasilania AC (min)</b>	85 V AC
<b>Napięcie zasilania DC</b>	110-150 V
<b>Napięcie zasilania DC (max)</b>	187 V DC
<b>Napięcie zasilania DC (min)</b>	88 V DC
<b>Prąd rozruchowy przy 120VAC (typowo)</b>	4 A
<b>Prąd rozruchowy przy 230VAC (typowo)</b>	7 A
<b>Prąd wyjściowy</b>	15 A
<b>Redukcja mocy od +60 ° C do +70 ° C</b>	5 W/°C
<b>Rodzaj zacisków</b>	Mocne połączenie sprężynowe
<b>Seria</b>	Dimension Q
<b>Sprawność przy 120 VAC, pełne obciążenie, typowo</b>	91,5 %
<b>Sprawność przy 230 VAC, pełne obciążenie, typowo</b>	91,8 %
<b>Sprawność przy 230 VAC, pełne obciążenie, typowo</b>	90,6 %
<b>Stopień ochrony IP</b>	IP20
<b>Szerokość</b>	60 mm
<b>Temperatura maksymalna bez redukcji mocy</b>	60 °C
<b>Temperatura minimalna bez redukcji mocy</b>	-25 °C
<b>Tętnienia max.</b>	50 mV pp
<b>Type Power Supply</b>	AC-DC
<b>Typowy współczynnik mocy przy 120 VAC, przy pełnym obciążeniu</b>	0,98
<b>Typowy współczynnik mocy przy 230 VAC, przy pełnym obciążeniu</b>	0,92
<b>Wyjście przekaźnikowe DC-OK</b>	Tak
<b>Wysokość</b>	124 mm
<b>Zakres napięcia zasilania</b>	Wide-range
<b>Zużycie mocy przy 120 VAC</b>	1,65 A
<b>Zużycie mocy przy 230 VAC</b>	0,93 A
<b>Żywotność przy 120VAC, pełnym obciążeniu i temp. +40° C</b>	65000 h

**Żywotność przy 230VAC, pełnym obciążeniu i temp. +40° C** 76000 h

Fig. 6-1 Output voltage vs. output current, typ.

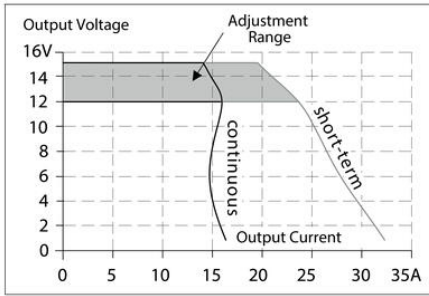

Fig. 15-1 Output current vs. ambient temp.

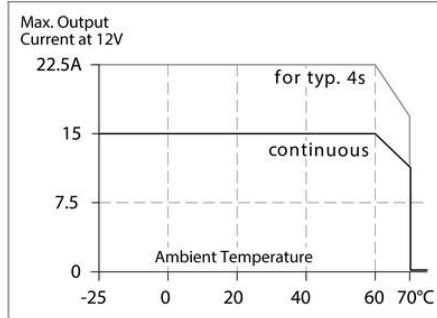

Fig. 9-2 Losses vs. output current at 12V, typ.

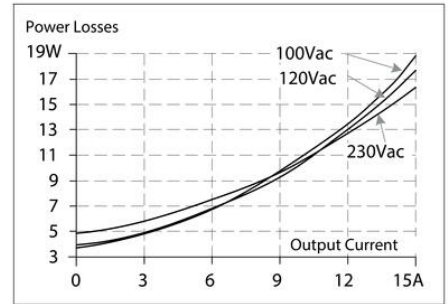

Fig. 9-1 Efficiency vs. output current at 12V, typ.

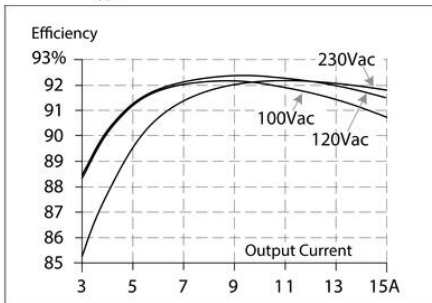
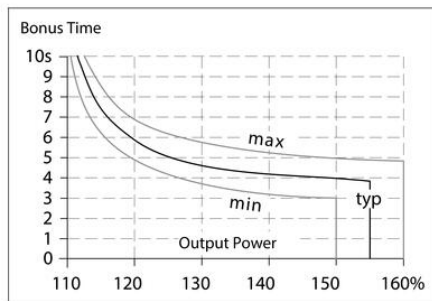

Fig. 6-2 Bonus time vs. output power



Maximal wire length \*) for a fast (magnetic) tripping:

	0.75mm <sup>2</sup>	1.0mm <sup>2</sup>	1.5mm <sup>2</sup>	2.5mm <sup>2</sup>
C-2A	11m	15m	22m	35m
C-3A	10m	13m	19m	31m
C-4A	5m	8m	11m	16m
C-6A	1m	2m	3m	5m
B-6A	6m	8m	12m	18m
B-10A	2m	2m	3m	5m
B-13A	1m	1m	2m	4m

\*) Don't forget to consider twice the distance to the load (or cable length) when calculating the total wire length (+ and - wire).

Fig. 13-1 Front side



Fig. 20-1 Front view

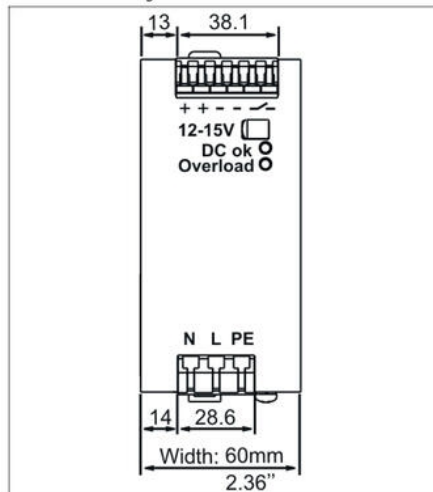

Fig. 20-2 Side view

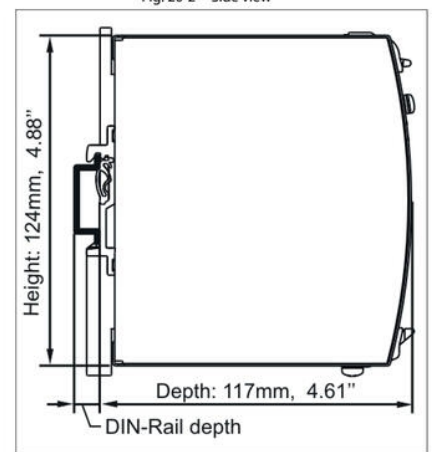

Fig. 6-1 Output voltage vs. output current, typ.

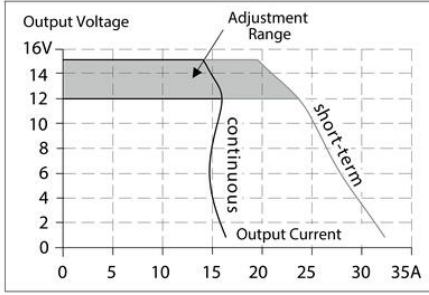

Fig. 15-1 Output current vs. ambient temp.

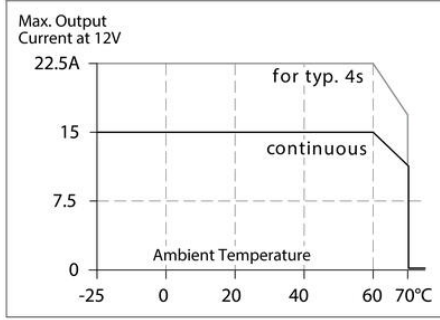

Fig. 9-2 Losses vs. output current at 12V, typ.

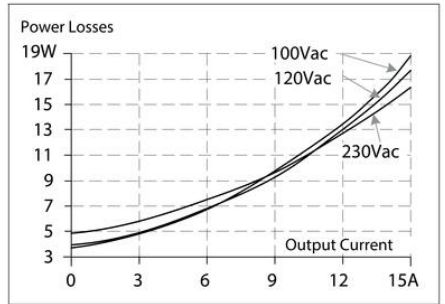

Fig. 9-1 Efficiency vs. output current at 12V, typ.

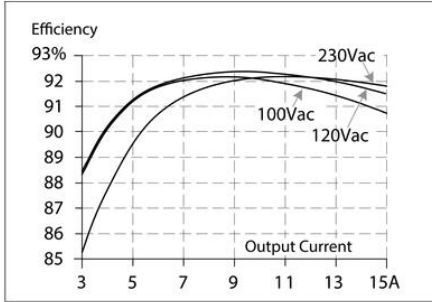
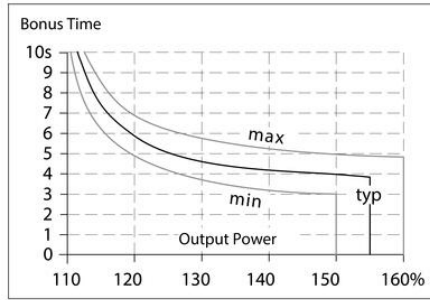

Fig. 6-2 Bonus time vs. output power



Maximal wire length \*) for a fast (magnetic) tripping:

	0.75mm <sup>2</sup>	1.0mm <sup>2</sup>	1.5mm <sup>2</sup>	2.5mm <sup>2</sup>
C-2A	11m	15m	22m	35m
C-3A	10m	13m	19m	31m
C-4A	5m	8m	11m	16m
C-6A	1m	2m	3m	5m
B-6A	6m	8m	12m	18m
B-10A	2m	2m	3m	5m
B-13A	1m	1m	2m	4m

\*) Don't forget to consider twice the distance to the load (or cable length) when calculating the total wire length (+ and - wire).

Fig. 13-1 Front side



Fig. 20-1 Front view

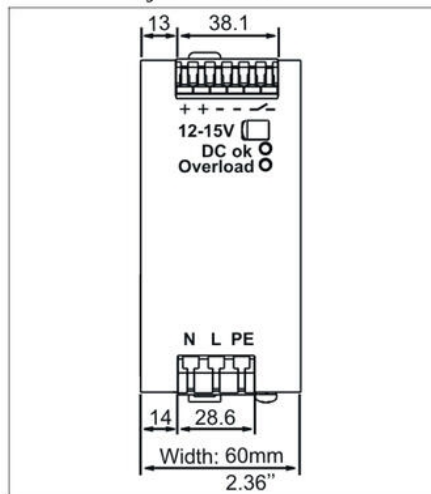

Fig. 20-2 Side view

