

## DC UPS 24VDC, 10A DO WSPÓŁPRACY Z ZEWNĘTRZNĄ BATERIĄ 3,9-40AH (12VDC)

UB10.241

DC UPS 24V, 10A (bez baterii)

- Prąd wyjściowy: 10A
- Współpracuje z jedną baterią 12VDC
- Optymalizacja procesu ładowania baterii



### OPIS PRODUKTU

Zasilacz UB10.241 nadaje się do zastosowań, w których przerwy występują stosunkowo często, a czas ich trwania jest stosunkowo krótki. Na przykład, w celu zapewnienia zakończenia procesu i utrzymania działania sterownika PLC i innych krytycznych komponentów.

Kompletny system DC-UPS składa się z jednostki sterującej, akumulatora i zasilacza o mocy odpowiedniej do aplikacji. W przypadku awarii zasilania akumulator włącza się automatycznie i zasilą podłączone obciążenia. Jednostka sterująca potrzebuje tylko jednego akumulatora 12 V, który następnie przetwarza napięcie akumulatora na 22,3 V DC. Nie ma potrzeby dopasowywania dwóch akumulatorów do siebie, a napięcie wyjściowe nie podąża za krzywą rozładowania akumulatora, lecz jest stałe i wynosi 22,3 V. Pojemność akumulatora jest wykorzystywana w 100% w porównaniu z dwoma połączonymi szeregowo akumulatorami, z których jeden nie jest w pełni naładowany.

Dwa wyjścia przekaźnikowe sygnalizują stan: moduł gotowy (pojemność akumulatora >85%) i moduł aktywny (tryb buforowy). Jednostka sterująca cyklicznie testuje stan akumulatora. Gdy nadchodzi czas wymiany akumulatora, aktywowane jest wyjście przekaźnikowe (wymień akumulator). Z przodu wybiera się zoptymalizowane napięcie ładowania końcowego w zależności od temperatury otoczenia. Dostępne są trzy opcje: +10°C, +25°C i +40°C.

Czas podtrzymania można ustawić w różnych zakresach, aby oszczędzać pojemność akumulatora. Po wybraniu stałego rozładowania napięcie wyjściowe będzie aktywne do momentu głębokiego rozładowania akumulatora, po czym jednostka sterująca odłączy akumulator. Dostępne jest również wejście Inhibit do zewnętrznego wyłączenia czasu podtrzymania. W przypadku przepalenia bezpiecznika akumulatora, wyjście Ready znika, a na jednostce sterującej zapala się czerwona dioda LED. Wyjście jest ograniczone prądowo i wyłącza się automatycznie po około 5 sekundach od zwarcia, aby oszczędzać akumulator i jednocześnie zapobiegać przepaleniu bezpiecznika akumulatora. (W przypadku zwarcia w trybie akumulatorowym moduł generuje prąd wyjściowy o natężeniu około 20 A, co pomaga w wyzwoleniu ewentualnych bezpieczników wtórnych).

Monitorowanie bezpiecznika akumulatora i ograniczenie prądu w przypadku zwarcia zapewnia większe bezpieczeństwo i gwarantuje prawidłowe działanie UPS-a po zwarcu. Brak izolacji galwanicznej między wejściem a wyjściem 24 V DC oraz między 24 V a 12 V. Izolacja między siecią a wyjściem odbywa się poprzez zasilacz.

### SPECYFIKACJA TECHNICZNA

Charging The Battery Type	1,5 A
Dopuszczalny rozmiar baterii	3,9-40 Ah
Dopuszczenia	ABS, CB, CE, CSA, CSA US, EX, GL, IECEx, UL
Głębokość	117 mm

<b>Maksymalny prąd wyjściowy przy pracy bateryjnej</b>	10 A (15 A @ 5 s)
<b>Masa</b>	0,65 kg
<b>Materiał obudowy</b>	Aluminium
<b>MTBF (IEC 61709)</b>	886 000 h @ 10 A, 40 °C
<b>Napięcie wyjściowe przy buforowaniu</b>	22,25 V DC
<b>Napięcie wyjściowe przy pracy z baterii</b>	22,25
<b>Napięcie wyjściowe, praca normalna</b>	24 V DC
<b>Napięcie zasilania przy zasilaniu z baterii</b>	22,8 V DC
<b>Napięcie zasilania z baterii</b>	12 V DC
<b>Napięcie zasilania z jednostki</b>	24 V DC
<b>Output Current During Normal Operation Via The Unit Max</b>	15 A
<b>Poziom napięcia przełączenia na baterię</b>	22,3 V DC
<b>Prąd wejściowy podczas ładowania</b>	1,2 A
<b>Prąd wyjściowy przy 24 VDC</b>	10 A
<b>Redukcja mocy od +60 ° C do +70 ° C</b>	9,6 W/°C
<b>Sprawność</b>	97,8 %
<b>Stopień ochrony IP</b>	IP20
<b>Szerokość</b>	49 mm
<b>Temperatura maksymalna bez redukcji mocy</b>	60 °C
<b>Temperatura minimalna bez redukcji mocy</b>	-25 °C
<b>Tętnienia max.</b>	20 mV pp
<b>Type Power Supply</b>	DC-UPS
<b>Wysokość</b>	124 mm
<b>Żywotność</b>	137 400 h @ 10 A, 40 °C

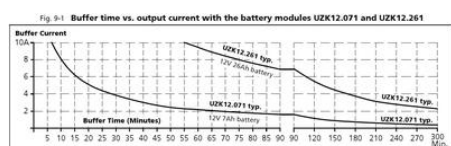

Fig. 24-2 Front view

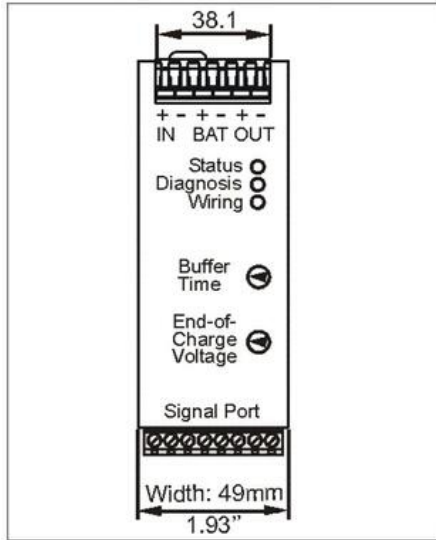

Fig. 24-1 Side view

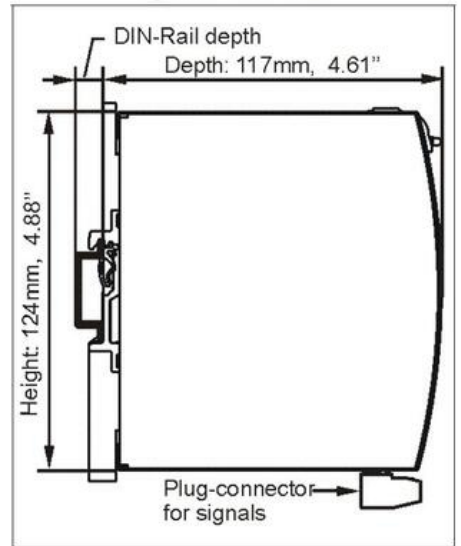

Fig. 25-1 Typical wiring diagram

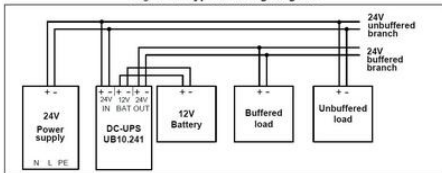

Fig. 9-1 Buffer time vs. output current with the battery modules UZK12.071 and UZK12.261

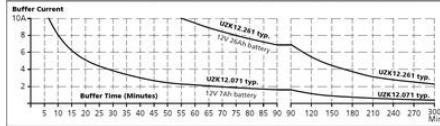

Fig. 24-2 Front view

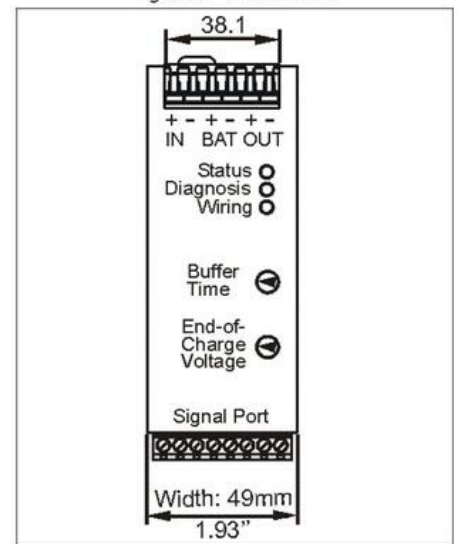

Fig. 24-1 Side view

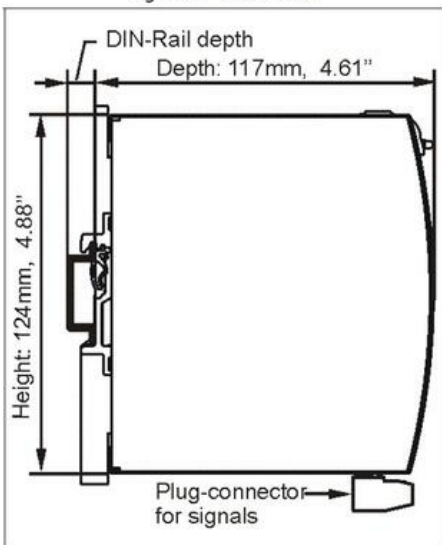

Fig. 25-1 Typical wiring diagram

