

## PROWADNIK E2 MINI SERIA B15/B15I

B15.015.038.0

Prowadnik E2 seria B15.33 ogniwa/m

- Proste otwieranie prowadnika
- Mały i stabilny
- Kilka opcji montażu



### OPIS PRODUKTU

E2 mini to e-chain® idealny do bardzo dynamicznych zastosowań. Prowadnik jest otwierany zatraskowo wzdłuż promienia zewnętrznego (seria B15) oraz wewnętrznego (seria B15i), istnieje możliwość połączenia.

Gruby bolec i podwójny system ograniczników zapewniają długą żywotność oraz pozwalają na znaczne długości samonośne. Element mocujący ze zintegrowanym systemem odciążania przewodów.

### SPECYFIKACJA TECHNICZNA

Kolor	Czarny
Max. prędkość jazdy	20 m/s
Prędkość poślizgu max.	3 m/s
Promień gięcia	38 mm
Przegrody	30,5
Przyspieszenie	200
Szerokość wewnętrzna	15 mm
Szerokość zewnętrzna	23 mm
Wysokość wewnętrzna	17 mm
Wysokość zewnętrzna	23 mm

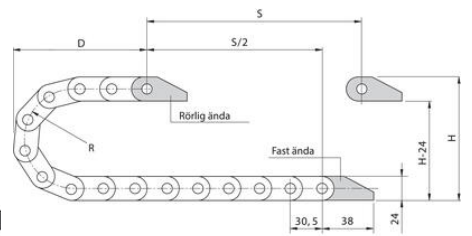
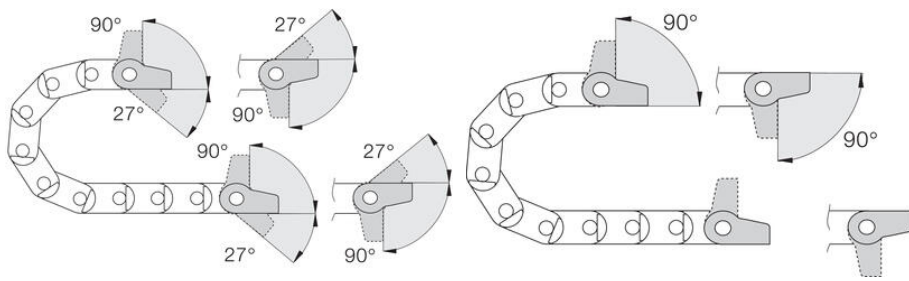

R	38	48	75	110	145	180
H*	100	120	175	245	315	385
D	80	90	120	155	190	225
K	185	215	300	410	520	630

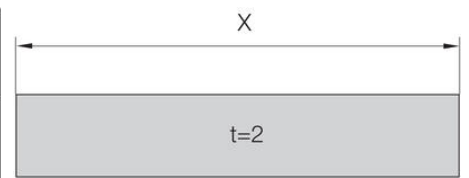
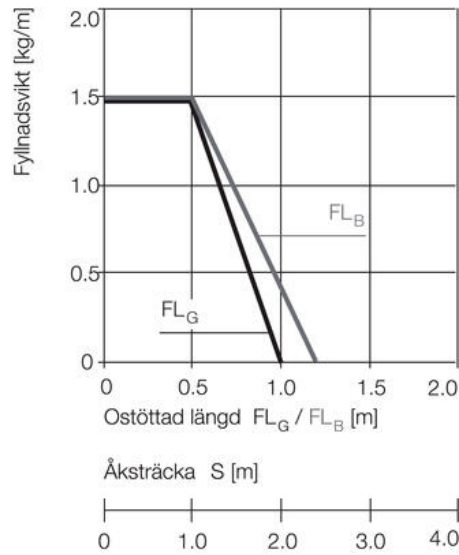
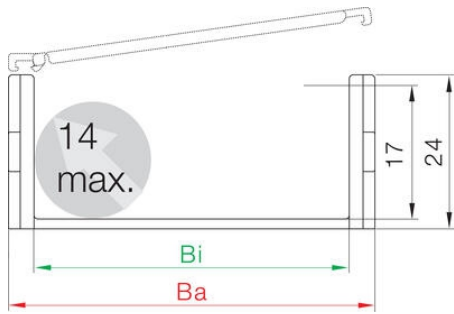

**Ostöttad längd**

FL<sub>G</sub> = med rak övre sektion  
 FL<sub>B</sub> = med tillåtet nechäng

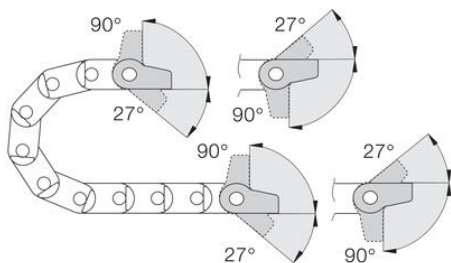
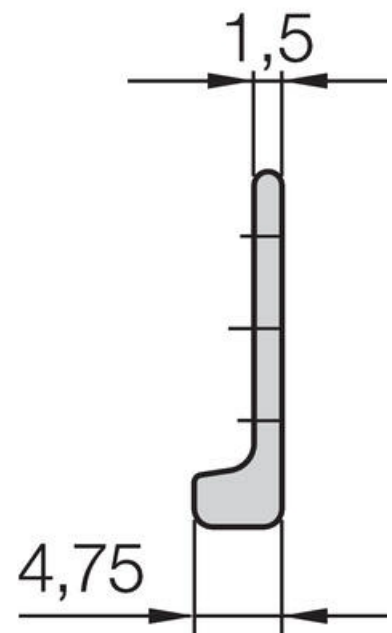
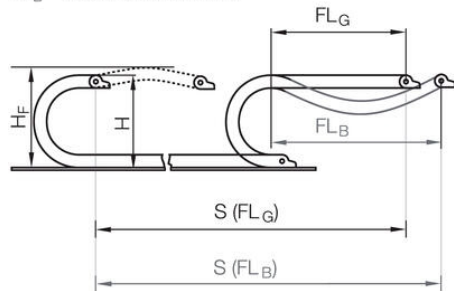

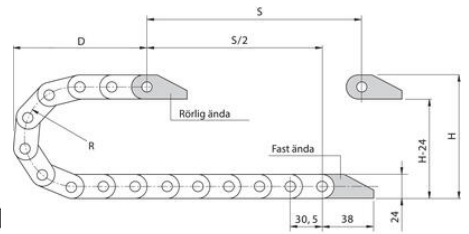
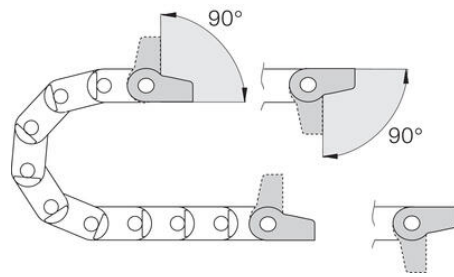

R	38	48	75	110	145	180
H*	100	120	175	245	315	385
D	80	90	120	155	190	225
K	185	215	300	410	520	630

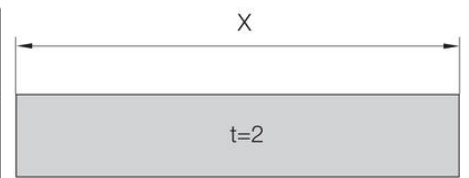
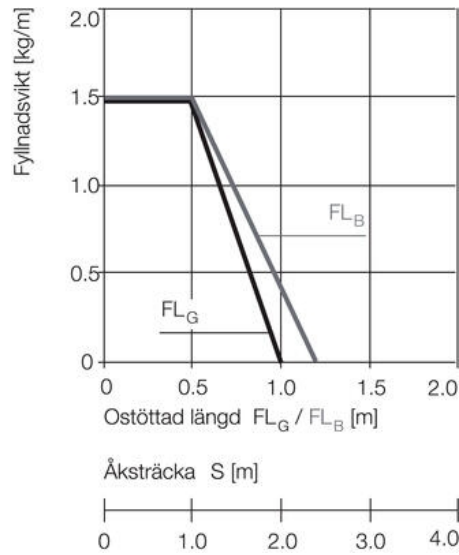
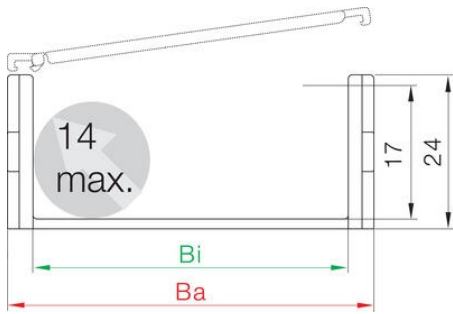

**Ostöttad längd**

FL<sub>G</sub> = med rak övre sektion  
 FL<sub>B</sub> = med tillåtet nechäng

